

Zbiornik retencyjny V=29,80m<sup>3</sup>  
wym. wew. 4,60x5,40x2,10m, h czynne=1,25m

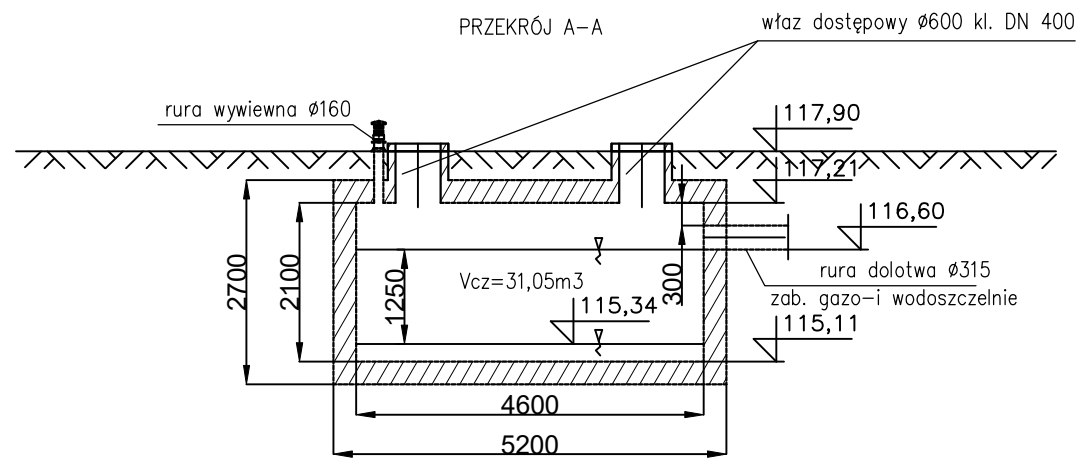
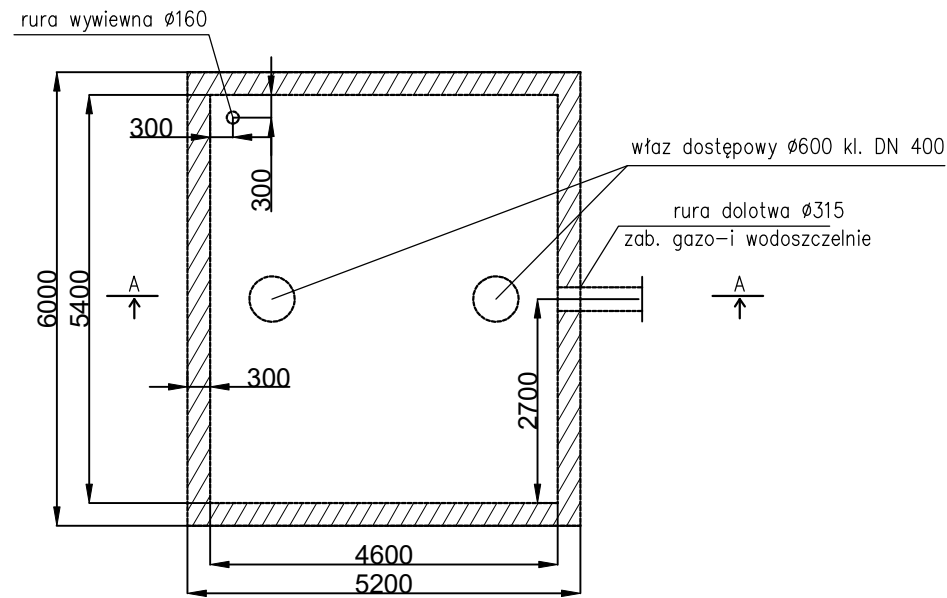

inwestor:	GMINA WROCLAW PL. NOWY TARG 1-8 50-141 WROCLAW	MŁODZIEŻOWE CENTRUM SPORTU WROCLAW AL. I. J. PADEREWSKIEGO 35 51-612 WROCLAW
-----------	--	--

projektant:	"3XA SP. Z O.O." AL. KASPROWICZA 63/1, 51-136 Wrocław tel. 600 36 73 72, e-mail: L.RESZKA@3XA.PL	
-------------	--	--

obiekt:	BUDOWA MINITORU ŻUŻLOWEGO ORAZ DWÓCH NOWYCH BUDYNKÓW GOSPODARCZYCH WRAZ Z ROZBIÓRKĄ ISTNIEJĄCEGO BUDYNKU GOSPODARCZEGO NA TERENIE STADIONU OLIMPIJSKIEGO
	UL. PADEREWSKIEGO 35, WROCLAW DZIAŁKA NR 1/6, AM-6, OBRĘB 0008 ZALESIE

temat:	BUDOWA MINITORU ŻUŻLOWEGO ORAZ DWÓCH NOWYCH BUDYNKÓW GOSPODARCZYCH WRAZ Z ROZBIÓRKĄ ISTNIEJĄCEGO BUDYNKU GOSPODARCZEGO NA TERENIE STADIONU OLIMPIJSKIEGO	nr umowy:	
	UL. PADEREWSKIEGO 35 WE WROCLAWIU, WOJ. DOLNOŚLĄSKIE DZIAŁKA NR 1/6, AM-6, OBRĘB 0008 ZALESIE	nr projektu:	2334

PROJEKTANCI:		
architektura i koordynacja:	nr uprawnień:	podpisy:
projektant:	mgr inż. arch. ŁUKASZ RESZKA	27/2010/DOJA
współpraca przy opracowaniu:	mgr inż. arch. JUSTYNA TUROWSKA	
sprawdzający:	mgr inż. arch. MACIEJ KOWALUK	15/DSOKK/2012
instalacje sanitarne:		
projektant:	mgr inż. ANNA PLUTA	142/DOS/14
sprawdzający:	mgr inż. ANNA SIKORSKA - MAZANIK	129/DOS/10

stadium:		PROJEKT WYKONAWCZY		branża:	
nr tematu	oznaczenie	faza	branża	typ rys.	kondygn.
2334	X	PW	0	R	000
temat rysunku:				rewizja:	data:
ZBIORNIK WODY DESZCZOWEJ				00	30/06/2026
				skala:	
					1:100
				nr planszy:	
					S_03